

## Rozpieracz | PSP 40 CL

Specyfikacja		PSP 40 CL
numer katalogowy		151.002.431
maks. ciśnienie robocze	bar / MPa	720 / 72
EN 13204		zgodny
szerokość rozpierania	mm	510
maks. siła rozpierania	kN/t	131 / 13.4
min. siła rozpierania (EN 13204)	kN/t	43 / 4.4
siła ściskania	kN/t	47 / 4.8
zakres ciągnięcia	mm	393
siła ciągnięcia	kN/t	48 / 4.9
waga narzędzia bez akumulatora	kg	13.7
waga narzędzia gotowego do pracy	kg	15.3
zakres temperatur pracy	°C	-20 - +55
emisja hałasu z odległości 1 m	dB(A)	79
emisja hałasu z odległości 4 m	dB(A)	70
stopień ochrony		IP 57
speed valve		+
oświetlenie LED		+

Wymiary według rysunku technicznego		
wymiar A	mm	811
wymiar B	mm	270
wymiar C	mm	276

**Standardowo dostarczany**  
z końcówkami rozpierającymi

Akcesoria	
końcówki rozpierające, zestaw STS 01	150.006.473
zestaw adaptorów do ciągnięcia PAS 01	150.182.273
akcesoria, zestaw w walizce (2x końcówka rozpierająca, 2x adaptor do ciągnięcia) ACS 01	150.182.289
zestaw łańcuchów do ciągnięcia PCS 01	150.582.152
zestaw łańcuchów do ciągnięcia w walizce PCS 02	150.582.021
akumulator PBPA 288 (8.0 Ah)	151.004.315
ładowarka akumulatora PBCH1 (100-240 VAC)	151.000.629
ładowarka samochodowa akumulatora PBCH3 (12-24 VDC)	151.000.632
adaptor do zasilania sieciowego PMC 1 (220-240 VAC)	151.000.633
kabel zasilający DCPC 1	151.000.503
kabel ładujący POTC 1	151.000.499

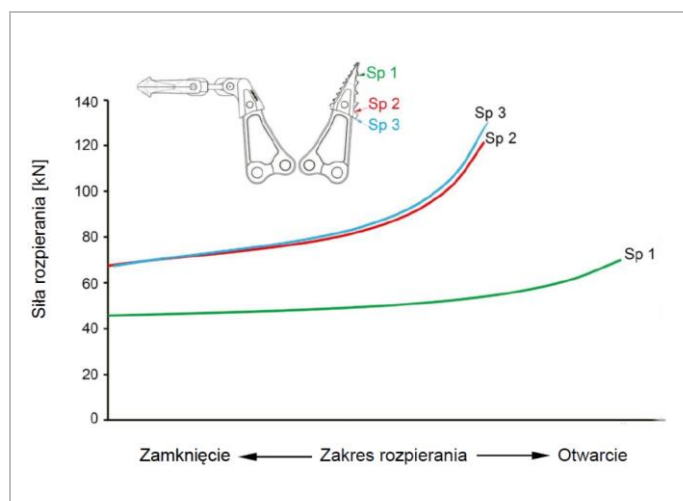
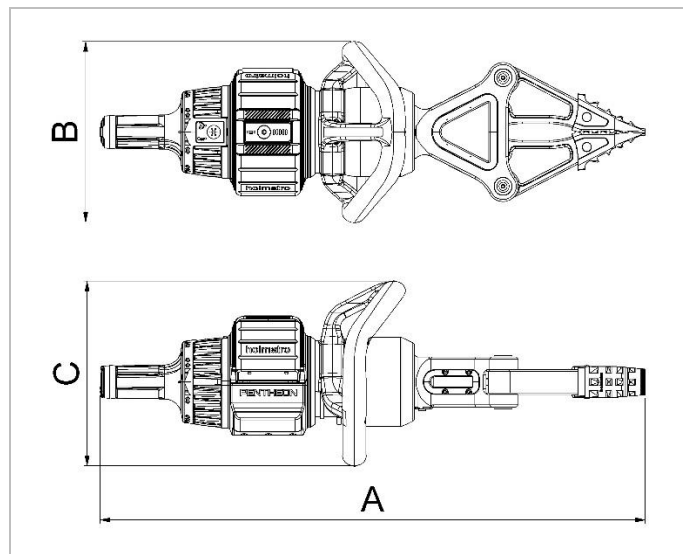

## Rozpieracz | PSP 40

Specyfikacja		PSP 40
numer katalogowy		151.002.432
maks. ciśnienie robocze	bar / MPa	720 / 72
EN 13204 klasyfikacja		AS43/725-19.5
szerokość rozpierania	mm	725
maks. siła rozpierania	kN/t	280 / 28.6
min. siła rozpierania (EN 13204)	kN/t	43 / 4.4
siła ściskania	kN/t	59 / 6
zakres ciągnięcia	mm	613
siła ciągnięcia	kN/t	51.7 / 5.3
waga narzędzia bez akumulatora	kg	17.9
waga narzędzia gotowego do pracy	kg	19.5
zakres temperatur pracy	°C	-20 - +55
emisja hałasu z odległości 1 m	dB(A)	76
emisja hałasu z odległości 4 m	dB(A)	67
stopień ochrony		IP 57
speed valve		+
oświetlenie LED		+

Wymiary według rysunku technicznego		
wymiar A	mm	956
wymiar B	mm	270
wymiar C	mm	276

Standardowo dostarczany	
z końcówkami rozpierającymi	

Akcesoria	
końcówki tnące, zestaw	150.006.466
końcówki rozpierające, zestaw	150.006.472
zestaw adaptorów do ciągnięcia	150.182.274
akcesoria, zestaw w walizce (2x końcówka tnąca, 2x końcówka zapasowa, 2x adaptor do ciągnięcia)	150.182.288
zestaw łańcuchów do ciągnięcia	150.582.152
zestaw łańcuchów do ciągnięcia w walizce	150.582.021
akumulator PBPA 288 (8.0 Ah)	151.004.315
ładowarka akumulatora PBCH1 (100-240 VAC)	151.000.629
ładowarka samochodowa akumulatora PBCH3 (12-24 VDC)	151.000.632
adaptor do zasilania sieciowego PMC 1 (220-240 VAC)	151.000.633
kabel zasilający DCPC 1	151.000.503
kabel ładujący POTC 1	151.000.499

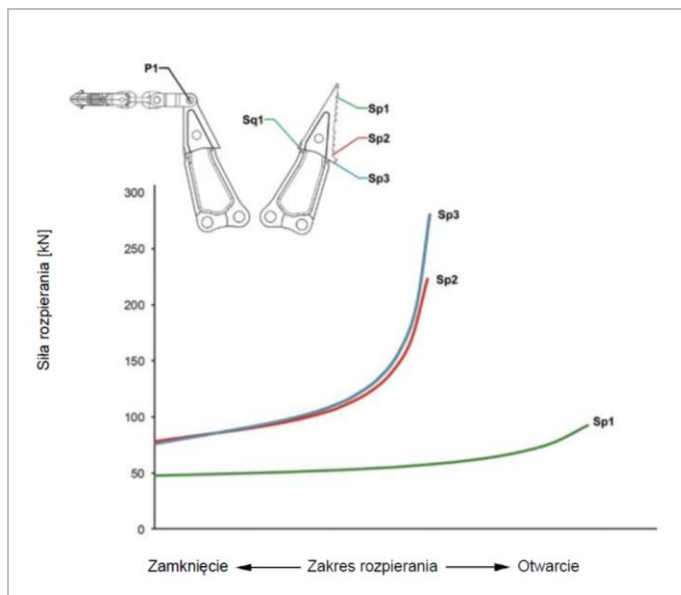
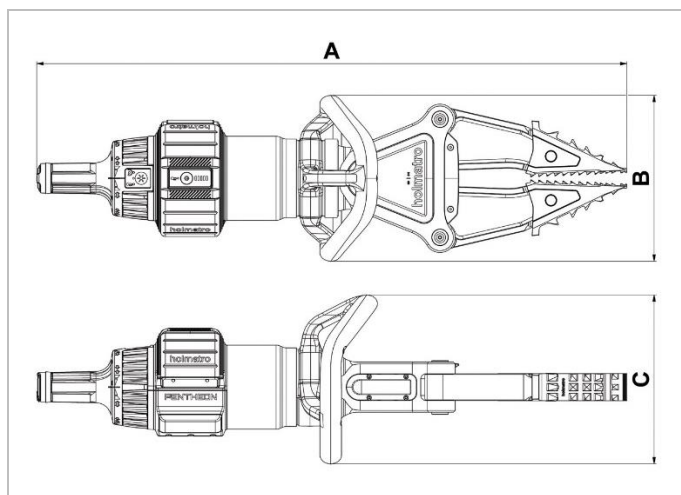

## Rozpierzacz | PSP 50

Specyfikacja		PSP 50
numer katalogowy		151.002.435
maks. ciśnienie robocze	bar / MPa	720 / 72
EN 13204		BS62/820-24.9
szerokość rozpierania	mm	820
maks. siła rozpierania	kN/t	522 / 53.2
min. siła rozpierania (EN 13204)	kN/t	62 / 6.3
siła ściskania	kN/t	127 / 13
zakres ciągnięcia	mm	700
siła ciągnięcia	kN/t	79 / 8.1
waga narzędzia bez akumulatora	kg	23.3
waga narzędzia gotowego do pracy	kg	24.9
zakres temperatur pracy	°C	-20 - +55
emisja hałasu z odległości 1 m	dB(A)	79
emisja hałasu z odległości 4 m	dB(A)	70
stopień ochrony		IP 57
speed valve		+
oświetlenie LED		+

Wymiary według rysunku technicznego		
wymiar A	mm	964
wymiar B	mm	272
wymiar C	mm	272

Standardowo dostarczany	
z końcówkami rozpierającymi	

Akcesoria	
końcówki rozpierające, zestaw STS 02	150.006.475
końcówki tnące, zestaw CTS 01	150.006.474
zestaw adaptorów do ciągnięcia PAS 02	150.182.274
akcesoria, zestaw w walizce (2x końcówka rozpierająca, 2x końcówka tnąca, 2x adaptor do ciągnięcia) ACS 02	150.182.288
zestaw łańcuchów do ciągnięcia PCS 01	150.582.152
zestaw łańcuchów do ciągnięcia w walizce PCS 02	150.582.021
akumulator PBPA 288 (8.0 Ah)	151.004.315
ładowarka akumulatora PBCH1 (100-240 VAC)	151.000.629
ładowarka samochodowa akumulatora PBCH3 (12-24 VDC)	151.000.632
adaptor do zasilania sieciowego PMC 1 (220-240 VAC)	151.000.633
kabel zasilający DCPC 1	151.000.503
kabel ładujący POTC 1	151.000.499

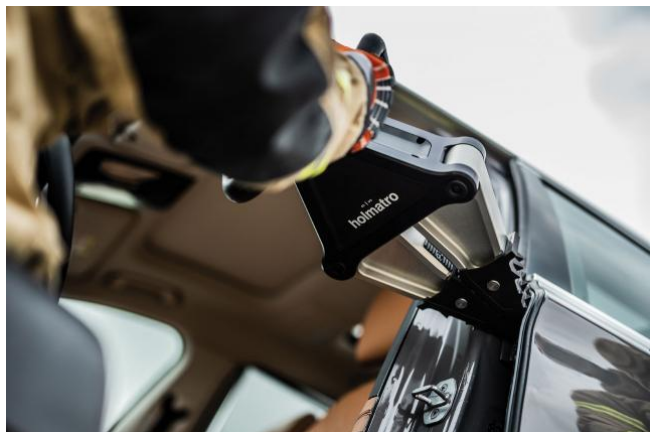
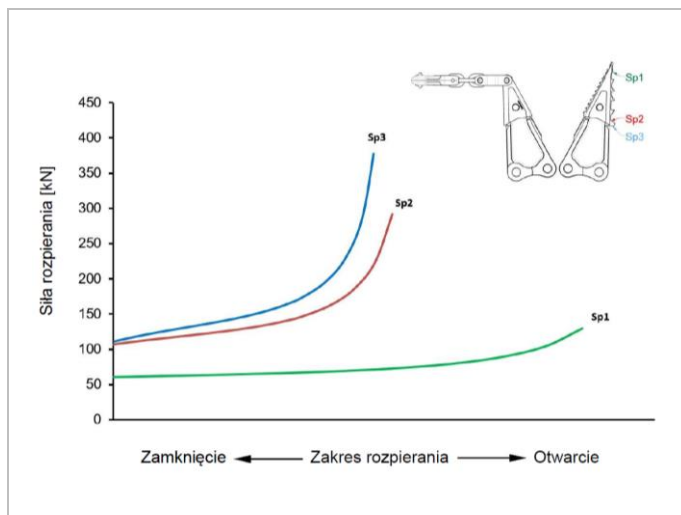
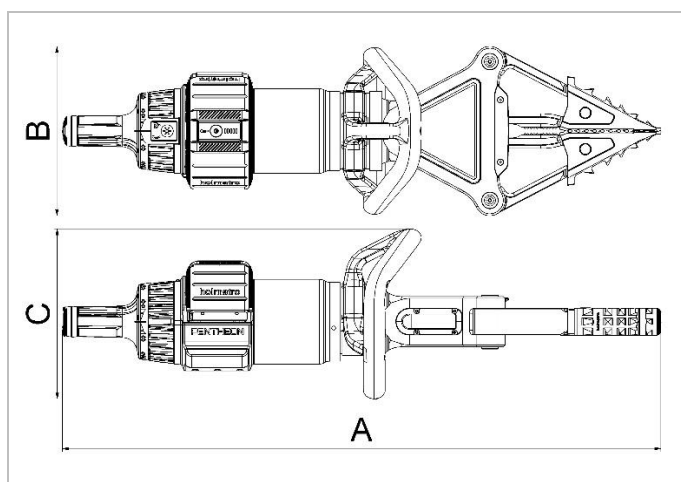



## Rozpierzacz | PSP 60

Specyfikacja		PSP 60
numer katalogowy		151.002.435
maks. ciśnienie robocze	bar / MPa	720 / 72
EN 13204		BS62/820-24.9
szerokość rozpierania	mm	820
maks. siła rozpierania	kN/t	522 / 53.2
min. siła rozpierania (EN 13204)	kN/t	62 / 6.3
siła ściskania	kN/t	127 / 13
zakres ciągnięcia	mm	700
siła ciągnięcia	kN/t	79 / 8.1
waga narzędzia bez akumulatora	kg	23.3
waga narzędzia gotowego do pracy	kg	24.9
zakres temperatur pracy	°C	-20 - +55
emisja hałasu z odległości 1 m	dB(A)	79
emisja hałasu z odległości 4 m	dB(A)	70
stopień ochrony		IP 57
speed valve		+
oświetlenie LED		+

Wymiary według rysunku technicznego		
wymiar A	mm	1052
wymiar B	mm	319
wymiar C	mm	274

**Standardowo dostarczany**  
z końcówkami rozpierającymi

Akcesoria	
końcówki rozpierające, zestaw STS 05	151.002.018
końcówki tnące, zestaw CTS 02	150.006.466
zestaw adaptorów do ciągnięcia PAS 03	150.182.275
akcesoria, zestaw w walizce (2x końcówka rozpierająca, 2x końcówka tnąca, 2x adaptor do ciągnięcia) ACS 05	151.002.019
zestaw łańcuchów do ciągnięcia PCS 03	150.582.161
zestaw łańcuchów do ciągnięcia w walizce PCS 04	150.582.020
akumulator PBPA 288 (8.0 Ah)	151.004.315
ładowarka akumulatora PBCH1 (100-240 VAC)	151.000.629
ładowarka samochodowa akumulatora PBCH3 (12-24 VDC)	151.000.632
adaptor do zasilania sieciowego PMC 1 (220-240 VAC)	151.000.633
kabel zasilający DCPC 1	151.000.503
kabel ładujący POTC 1	151.000.499

