

Kruszarka do betonu | CC 23

Specyfikacja		CC 23
numer katalogowy		150.012.295
maks. ciśnienie robocze	bar / MPa	720 / 72
siła kruszenia	kN/t	113 / 11.5
maksymalne rozwarcie	mm	230
waga narzędzia gotowego do pracy	kg	19.1
wymagana ilość oleju	cm ³	148
zakres temperatur pracy	°C	-20 - +55
kształt końcówki		szpiczasty
oświetlenie LED		+

Wymiary według rysunku technicznego		
wymiar A	mm	815
wymiar B	mm	415
wymiar C	mm	217

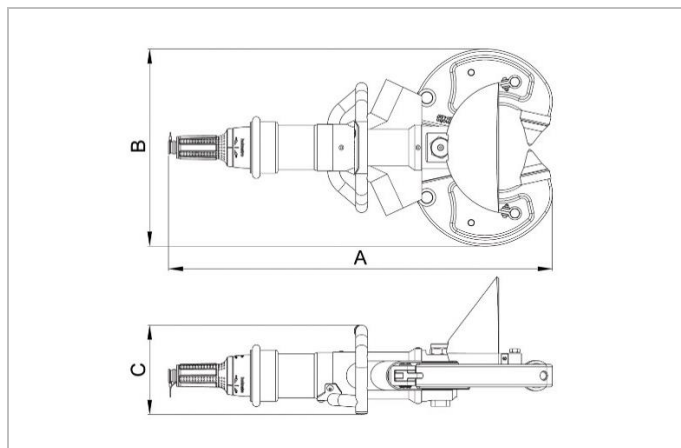

Klin hydrauliczny | PW 5624

Specyfikacja		PW 5624
numer katalogowy		150.062.228
maks. ciśnienie robocze	bar / MPa	720 / 72
siła rozpierania	kN/t	235 / 24
minimalna wysokość szczeliny	mm	6
maksymalna wysokość podnoszenia	mm	51
waga narzędzia gotowego do pracy	kg	9.2
wymagana ilość oleju	cm ³	122
zakres temperatur pracy		°C -20 - +55

Wymiary według rysunku technicznego		
wymiar A	mm	648
wymiar B	mm	225
wymiar C	mm	188

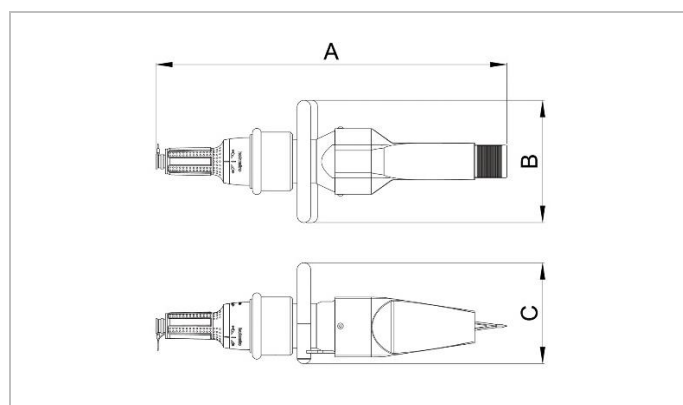

Podnośnik | HLJ 50 A 6

Specyfikacja		HLJ 50 A 6
numer katalogowy		150.112.060
maks. ciśnienie robocze	bar / MPa	720 / 72
powrót tłoka		pneumatyczny
nośność	kN/t	510 / 52
wysokość podnośnika zsuniętego	mm	150
skok	mm	61
wysokość podnośnika wysuniętego	mm	211
waga urządzenia gotowego do pracy	kg	7,0
wymagana ilość oleju	cm ³	432
zakres temperatur pracy		-20 ÷ +55

Wymiary według rysunku technicznego		
wymiar A	mm	279
wymiar B	mm	214
wymiar C	mm	150

Standardowo dostarczany

z głowicą uchylną

Akcesoria	
ręczna pompa pneumatyczna HAP 10	350.542.005
ręczna pompa hydrauliczna PA 09 H 2 S	150.142.068
wąż hydrauliczny B 5 SOU	150.572.058
wąż hydrauliczny B 3 SOU	150.572.033

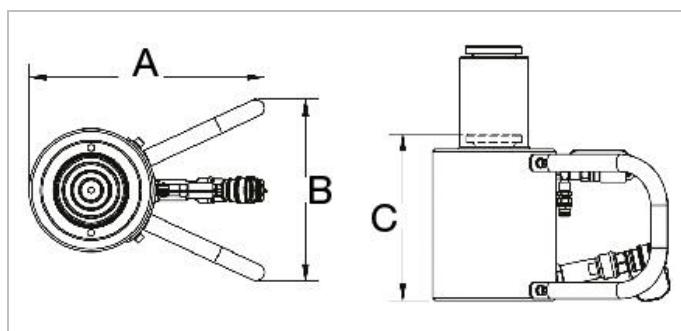

Podnośnik | HLJ 50 A 10

Specyfikacja		HLJ 50 A 10
numer katalogowy		150.112.059
maks. ciśnienie robocze	bar / MPa	720 / 72
powrót tłoka		pneumatyczny
nośność	kN/t	510 / 52
wysokość podnośnika zsuniętego	mm	196
skok	mm	104
wysokość podnośnika wysuniętego	mm	300
waga urządzenia gotowego do pracy	kg	8,7
wymagana ilość oleju	cm ³	709
zakres temperatur pracy		-20 ÷ +55

Wymiary według rysunku technicznego		
wymiar A	mm	279
wymiar B	mm	214
wymiar C	mm	196

Standardowo dostarczany

z głowicą uchylną

Akcesoria	
ręczna pompa pneumatyczna HAP 10	350.542.005
ręczna pompa hydrauliczna PA 09 H 2 S	150.142.068
wąż hydrauliczny B 5 SOU	150.572.058
wąż hydrauliczny B 3 SOU	150.572.033

